



Neuheit

Netafim Hydro Cyclones



→ Beschreibung

Hydro-Zyklon-Sandabscheider verwenden einen konisch geformten Abscheider, der die Geschwindigkeit des Wassers beschleunigt und die Trennung von Sand und anderen Feststoffen mit einer Effizienz von über 90 % maximiert. Die Spülhäufigkeit wird aufgrund der großen Aufnahmekapazität unserer Sedimentationstanks reduziert. Netafim Hydro-Cyklone schützen die Bewässerungskomponenten vor Beschädigungen und Abrieb durch Schmutz und verlängern die Lebensdauer des Bewässerungssystems um Jahre.

→ Anwendungen

- Zur Trennung von Sand und anderen Feststoffen vom Wasser.
- Schutz von Ventilen und Bewässerungssystemen vor Beschädigungen/Abrieb durch Sand und andere Feststoffe.
- Vorfiltration von Wasser mit hohem Sandanteil.
- Für Bewässerungssysteme, die mit Brunnenwasser bewässern.
- Kompatibel mit Durchflussraten unter 10 m³/h.

→ Vorteile

- Maximaler Schutz – Die konische Form beschleunigt die Geschwindigkeit des Wassers, erhöht die Zentrifugalkräfte und maximiert die Trennung.
- Branchenführender UV-/Korrosionsschutz durch spezielle zweifach Beschichtung
- Einfach zu bedienen und zu warten, da keine beweglichen Teile oder Siebe vorhanden sind.
- Kein Druckverlust oder Verstopfung während der Trennung.
- Speziell entwickelter konischer Gummischutz zum Schutz des Kegels vor Erosion.
- Großes Fassungsvermögen des Absetzbehälters reduziert die Spülhäufigkeit.
- Maximaler Korrosionsschutz durch robuste und langlebige Beschichtungsmaterialien.
- Maximaler Betriebsdruck von 10 bar (145 psi).
- Neue Palette an Endanschlüssen und Kapazitäten für Absetzbehälter.

→ Logistische Daten

Katalognummer beginnt mit 71990 + (eine der folgenden 6 Ziffern)

Model	Tank Capacity		BSP	NPT	Grooved		ANSI	BSTD	ISO10	ISO16
	Lt	Gal			BSP Drain	NPT Drain				
¾"	¾"		000440	000441						
1"	1"		000450	000451						
1½"	1½"		000460	000461						
2"	12	3.2	000100	000101	000102	000300	-	-	-	
3"	12	3.2	000120	000121	000122	000310	000123	000124	000125	
3"	30	8	000421	000422	000423	000424	000425	000426	000427	
3" Super	12	3.2	000140	000141	000142	000311	000143	000144	000145	
3" Super	30	8	000186	000187	000188	000420	000189	000190	000191	
4"	60	15.9	-	-	000162	000320	000163	000164	000165	
4" Super	60	15.9	-	-	000182	000321	000183	000184	000185	
4" Super	120	31.7	-	-	000280	000322	000281	000282	000283	
6"	120	31.7	-	-	000200	000330	000201	000202	000203	
6" Super	120	31.7	-	-	000220	000331	000221	000222	000223	
6" Super	240	63.4	-	-	000290	000332	000291	000292	000293	
8"	240	63.4	-	-	000240	000340	000241	000242	000243	000244

→ Technische Daten

Hydrocyclone Model	Sedimentation Tank Model	Dimensionen									Ablass-anschluß Durchm.
		D (inch)	D1 (inch)	H (mm)	H1 (mm)	H2 (mm)	L (mm)	L1 (mm)	W (mm)	W1 (mm)	
¾"	1.5L - ½" Thread	¾	3	475	380	95	332	130	180	31	½"
1"	1.5L - ½" Thread	1	4	600	460	140	332	160	180	40	½"
1"	2.5L - ½" Thread	1	4	600	460	140	442	160	180	40	½"
1½"	2.5L - ½" Thread	1½	6	740	594	146	450	260	180	60	½"
2"	12L - 3" Vic	2	8	900	755	145	562	305	320	80	2"
3"	12L - 3" Vic	3	8	930	765	165	562	305	320	65	2"
3"	30L - 3" Vic	3	8	1,032	867	165	797	305	400	65	2"
3" Super	12L - 3" Vic	3	8	930	765	165	562	305	320	65	2"
3" Super	30L - 3" Vic	3	8	1,032	867	165	797	305	400	65	2"
4"	60L - 4" Flange	4	12	1,550	1,285	265	800	465	550	104	2"
4" Super	60L - 4" Flange	4	16	1,765	1,495	270	835	500	550	138	2"
4" Super	120L - 4" Flange	4	16	1,883	1,613	270	967	500	650	138	2"
6"	120L - 8" Flange	6	20	1,996	1,671	325	1,037	605	650	165	2"
6" Super	120L - 8" Flange	6	24	2,300	1,940	360	1,087	655	650	215	2"
6" Super	240L - 8" Flange	6	24	2,414	2,054	360	1,223	655	750	215	2"
8"	240L - 8" Flange	8	30	2,897	2,492	405	1,273	705	750	265	2"

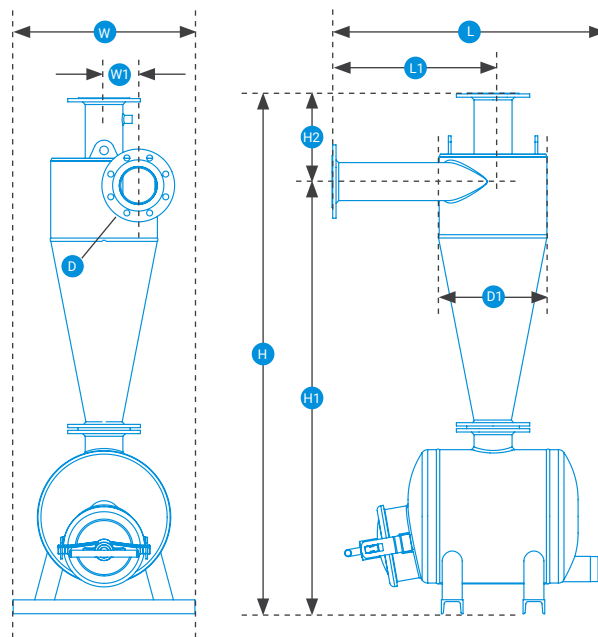

→ Technische Informaion

Model	In / Out Durchm. (inch)	Sedimentation Tank Kapazität		Empfohlene Fluss Rate				Anschluss Typen
				m³/h		gpm		
		Liter	Gallons	Min	Max	Min	Max	
¾"	¾"	1.5	0.4	2.4	4	10.6	17.2	BSP / NPT
1"	1"	2.5	0.66	3.5	6	15.4	26.4	BSP / NPT
1½"	1½"	2.5	0.66	6.5	10	28.6	44	BSP / NPT
2"	2"	12	3	12.5	20	55	88	BSP / NPT / Victaulic
3"	3"	12 / 30	3 / 8	19.5	30	86	132	BSP / NPT / Vic / Flange
3"S	3"	12 / 30	3 / 8	27	42	119	185	BSP / NPT / Vic / Flange
4"	4"	60	16	35	61	154	269	Vic / Flange
4"S	4"	60 / 120	16 / 32	59	95	260	418	Vic / Flange
6"	6"	120	32	88	147	387	647	Vic / Flange
6"S	6"	120 / 240	32 / 63	126	205	555	903	Vic / Flange
8"	8"	240	63	205	400	903	1,761	Vic / Flange

Flußrate basiert auf empfohlenem max. Druckverlustzwischen 0,2-0,5 Bar (3 - 7psi)

→ Head Loss

3/4" - 1 1/2"

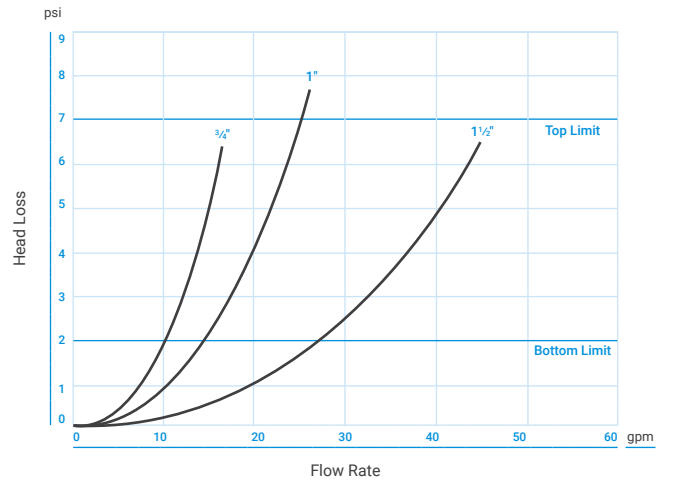
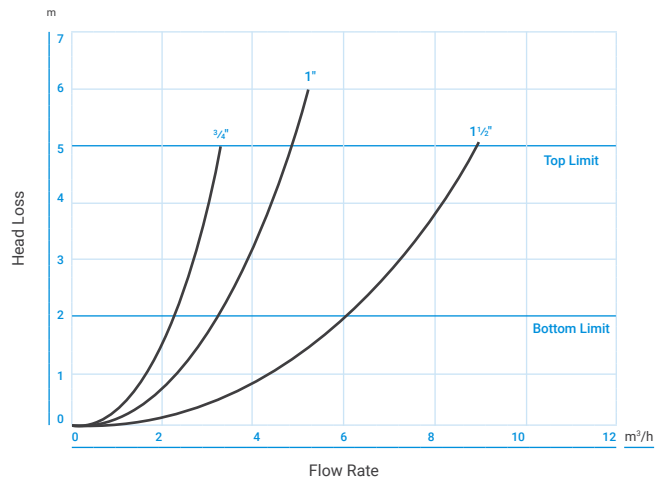

2" - 4"

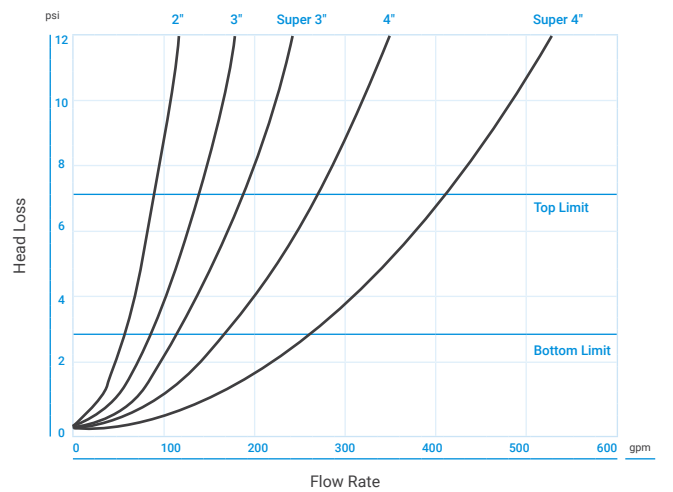
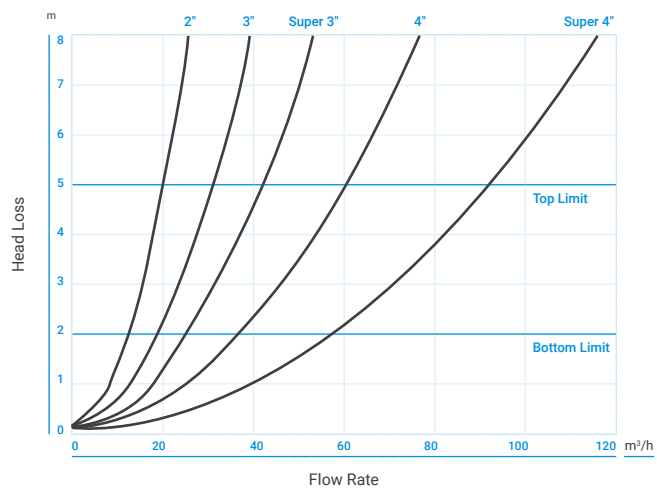

6" - 8"

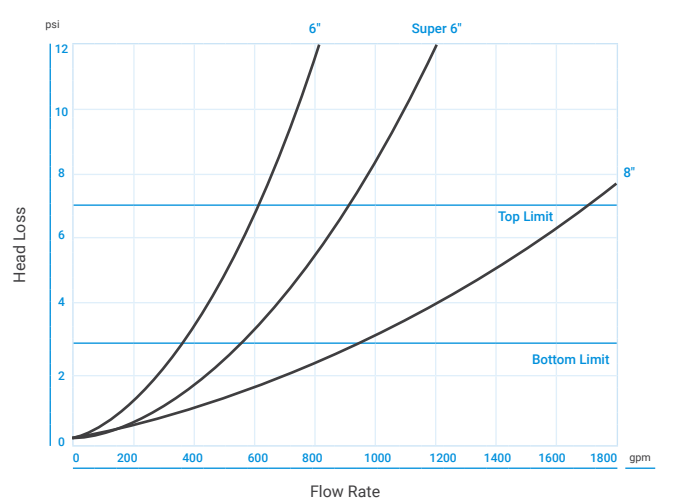
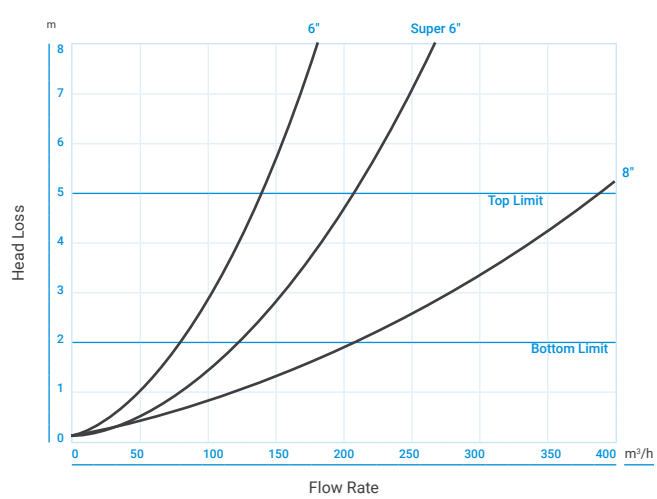

→ Logistische Daten Verpackung und Gewichte

Hydrocyclone Model	Sedimentation Chamber Model	Quantity in Box	Box Length L (mm)	Box Height H (mm)	Box Width W (mm)	Gross Weight per Box(Kgs)
¾"	1.5	1	610	220	410	8.5 (Thread)
1"	2.5		610	220	410	11 (Thread)
1½"	2.5		610	220	410	15 (Thread)
2"	12		730	530	650	34 (Thread, VIC)
3"	12		730	530	650	36 (Thread, VIC) 43 (Flange)
3"	30		1100	650	700	72 (Thread, VIC) 80 (Flanged)
3" Super	12		730	530	650	36 (Thread, VIC) 43 (Flange)
3" Super	30		1100	650	700	72 (Thread, VIC) 80 (Flanged)
4"	60		1100	730	950	86 (VIC) 95 (Flanged)
4" Super	60		1300	730	950	95 (VIC) 104 (Flanged)
4" Super	120		1450	880	1050	113 (VIC) 122 (Flanged)
6"	120		1500	530	1150	150 (VIC) 164 (Flanged)
6" Super	120		1950	830	1150	172 (VIC) 185 (Flanged)
6" Super	240		2300	980	1200	200 (VIC) 214 (Flanged)
8"	240		2250	1030	1450	276 (VIC) 294 (Flanged)

